

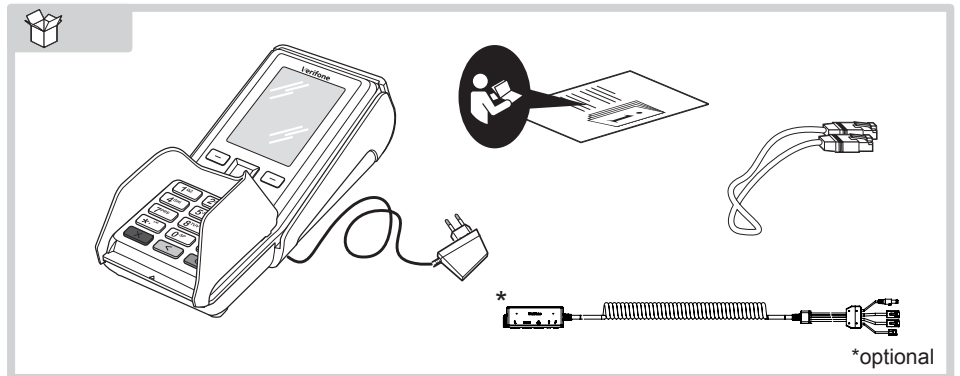

Die vollständigen Informationen zur Installation und Bedienung des Geräts finden Sie in der Installations- und Bedienungsanleitung, die Sie auf folgender Website herunterladen können: www.verifone.de/support

Installation

Lieferumfang prüfen



Kabel anschließen

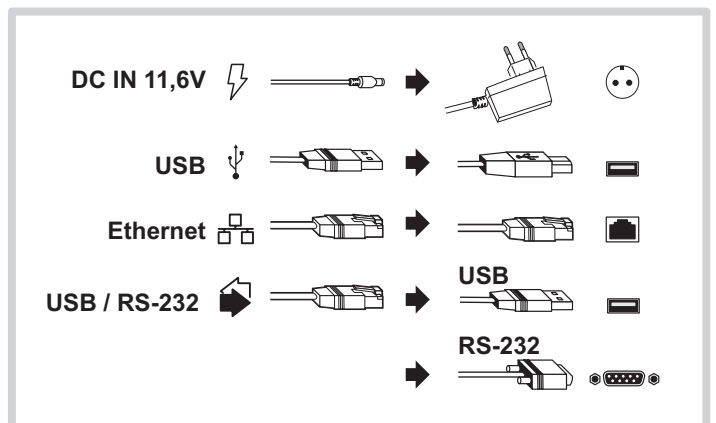
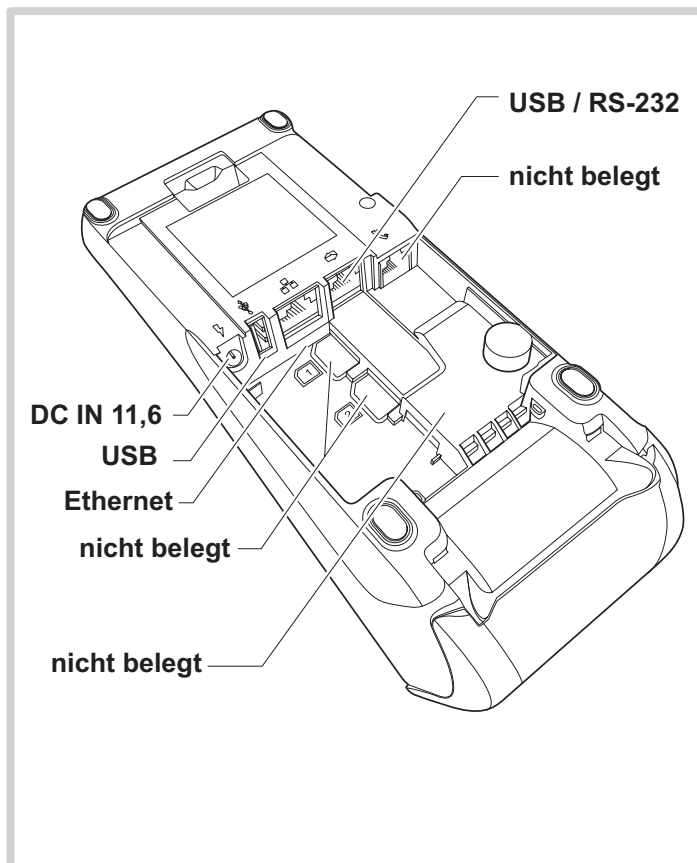

Anschlüsse Multiport-Kabel

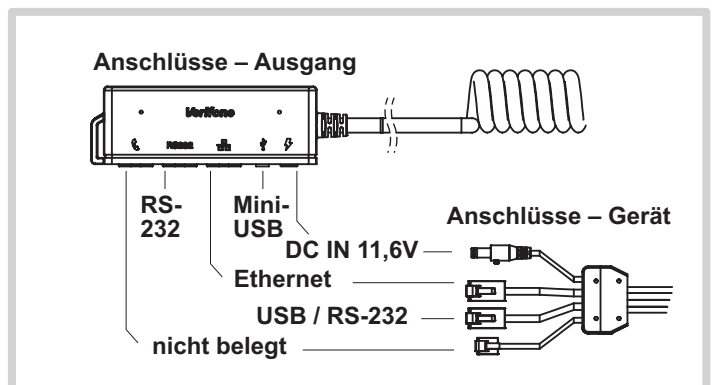

Stromanschluss



Gefährdung durch Verwendung ungeeigneter Netzteile!

- ▶ Betreiben Sie das Gerät nur mit dem mitgelieferten Netzteil.
- ▶ Verwenden Sie niemals ein beschädigtes Netzteil.

ohne Multiport-Kabel

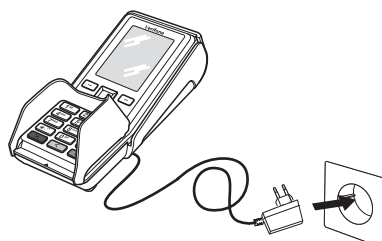

mit Multiport-Kabel

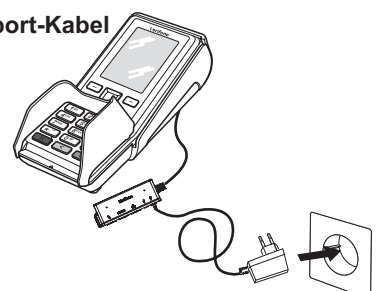

Gerät in Betrieb nehmen



Inbetriebnahme nicht erfolgreich / Inbetriebnahme neu starten



Bedienung

Display im erweiterten Grundzustand (nach dem Einschalten und Drücken der 4-Wege-Taste)

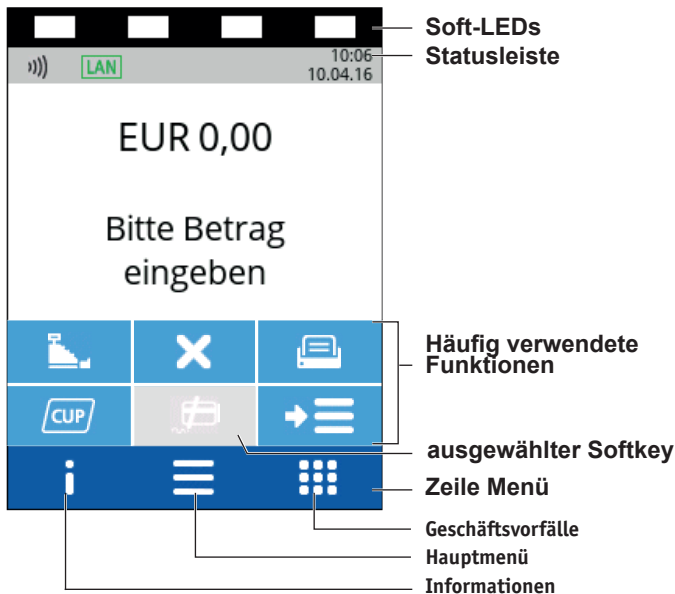

Gerät im Stand-by-Modus

- ▶ Drücken Sie eine Taste.

Standard-Zahlung durchführen

- ▶ Geben Sie den Zahlbetrag ein.
- ▶ Stecken Sie nach Aufforderung die Karte oder ziehen Sie die Karte durch den Magnetkartenleser.

Abhängig von der Höhe des eingegebenen Betrags, der vereinbarten Limits und der Konfiguration des Geräts bietet das Gerät die bevorzugte Zahlungsart an.

- ▶ Folgen Sie den Anweisungen am Display.

Die Zahlung wird bearbeitet.

Der Zahlbeleg wird gedruckt.

- i** Je nach Zahlungsart muss der Kunde ggf. eine Geheimzahl eingeben oder den Händlerbeleg unterschreiben. Vergleichen Sie die Unterschrift auf dem Händlerbeleg mit der Unterschrift auf der Karte.

Kontaktlose Zahlung

- ▶ Geben Sie den Zahlbetrag ein.
- ▶ Bestätigen Sie die Eingabe.
- ▶ Halten Sie die Karte nahe an das Display.

Alle vier LEDs leuchten.

Ein Signal ertönt.

Der Zahlbeleg wird gedruckt.

Duplikat des letzten Belegs drucken

Das Display befindet sich im einfachen Grundzustand.

- ▶ Drücken Sie die Taste oder rechte oder linke Auswahl Taste.
- ▶ Wählen Sie die Funktion:
 - Händlerbeleg
 - Kundenbeleg

Der gewählte Beleg wird gedruckt.

Funktionen von Tasten und Softkeys

- Vorgang abbrechen
- Im Hauptmenü: Rückwärtsspringen
- Eingabe korrigieren
- Zuletzt eingegebenes Zeichen löschen
- Zeichen vor der Cursorposition löschen
- Manuelle Eingabe von Kreditkartendaten aufrufen
- Im Grundzustand: Hauptmenü aufrufen
- Eingabe bestätigen
- Vorgang starten
- Im einfachen Grundzustand: Duplikat des letzten Druckbelegs drucken
- Im erweiterten Grundzustand: Funktion aufrufen
- Im Hauptmenü: Nach unten navigieren
- Bei Betragseingabe: „00“
- Im Hauptmenü: Nach oben navigieren
- Im Grundzustand: Aufruf der ZVT-Funktionscode-Eingabe
- In den Menü-Ansichten navigieren
- Im einfachen Grundzustand: Duplikat des letzten Druckbelegs drucken
- Im erweiterten Grundzustand: Funktion aufrufen
- In den Menü-Ansichten in die vier Richtungen (oben, unten, links, rechts) navigieren





	Kassenschnitt		Amex Rewards
	Offline-Lastschrift		Payback
	Storno		Tax Free (Global Blue)
	Gutschrift		GKK-Anwendung
	Telefonische Genehmigung		Diagnose
	Reservierung		Tagessummen
	Trinkgeld		Offline-Übertragung
	Online-Lastschrift		Papiervorschub
	girocard		Verwaltung
	CUP-Karte		ZVT-Codes
	Prepaid		Auswahlmenü
	Kontosplitting		

Zahlungsarten einer gesteckten Karte auswählen

- ▶ Wählen Sie die Funktion **Auswahlmenü**.
 - ▶ Wählen Sie die Funktion **Auswahl Zahlssystem**.
 - ▶ Stecken Sie nach Aufforderung die Karte.
- Die möglichen Zahlungsarten werden angezeigt.
- ▶ Wählen Sie die entsprechende Zahlungsart.
 - ▶ Folgen Sie den Anweisungen am Bildschirm.

Transaktionen auswählen (Menü Geschäftsvorfälle)

-  Wählen Sie das Menü **Geschäftsvorfälle**.
Zwischen den einzelnen Seiten des Menüs blättern Sie mit der 4-Wege-Taste.

Softkey	Transaktion	Beschreibung
	girocard	Siehe Standard-Zahlung
	Offline-Lastschrift	Kunde muss den Druckbeleg unterschreiben.
	Online-Lastschrift	Vergleichen Sie die Unterschrift auf dem Druckbeleg mit der Unterschrift auf der Karte.
	Storno	Nur möglich, wenn kein Kassenschnitt durchgeführt wurde. Erforderliche Informationen: Händler-Passwort, Karte oder Kartendaten, Belegnummer des Zahlbelegs, der storniert werden soll.
	Gutschrift	Nur mit Händler-Passwort. Karte muss Gutschrift unterstützen.

Verwaltung

-  Wählen Sie das **Hauptmenü**.

Funktion	Navigation im Hauptmenü	Beschreibung
Kassenschnitt	Kassenschnitt ↳ Kassenschnitt	Nur mit Händler-Passwort. Die Umsätze werden übertragen. Ein Kassenschnittbeleg wird gedruckt.
Kassensummen	Kassenschnitt ↳ Kassensummen	Nur mit Händler-Passwort. Ein Beleg über die aktuellen Kassensummen wird gedruckt.
Erweiterte Diagnose	Diagnose ↳ Erweiterte Diagnose	Limits, Datum, Uhrzeit etc. werden beim Netzbetreiberrechner angefordert und auf das Gerät übertragen.
Initialisierung	Diagnose ↳ Initialisierung	Zwischen Gerät und Netzbetreiberrechner werden verschiedene Daten abgeglichen.
Passwörter ändern	Verwaltung ↳ Händler ↳ Systemdaten ↳ Passworte	Nur mit Händler-Passwort.

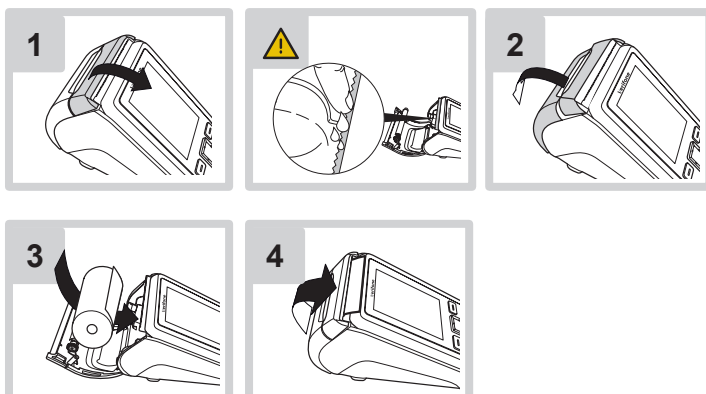

Papier wechseln



Gerät reinigen

- i** Verwenden Sie kein Scheuermittel und keine Kunststoff lösenden Reinigungsmittel.
- ▶ Schalten Sie das Gerät aus und ziehen Sie den Netzstecker.
- ▶ Wischen Sie das Gerät mit einem feuchten Tuch ab, das Sie in Wasser mit mildem Spülmittel getaucht und gut ausgewrungen haben.

Hotline

-  Wählen Sie die Funktion Support.
-  Wenden Sie sich mit weiteren Fragen zu Technik, Bedienung und Funktion des Geräts an die Hotline Ihres Service-Dienstleisters.

Verifone GmbH
Konrad-Zuse-Str. 19-21
36251 Bad Hersfeld
Germany
www.verifone.com
info-germany@verifone.com